

CHF1011TOP-COMPACT



Forno elettrico combinato convezione vapore 10 teglie 1/1 GN COMPATTO con touch screen

Nella linea MILLENNIAL l'innovazione non è mai fine a se stessa.

Il nuovo design serve a semplificare l'utilizzo del forno nella vita di tutti i giorni. La qualità costruttiva serve a farlo durare nel tempo.

Il rinnovato sistema di cottura a convezione serve a cucinare uniformemente su tutte e 10 le teglie a disposizione. Nella linea MILLENNIAL l'innovazione ha un solo scopo: permetterti di esprimerti al massimo.

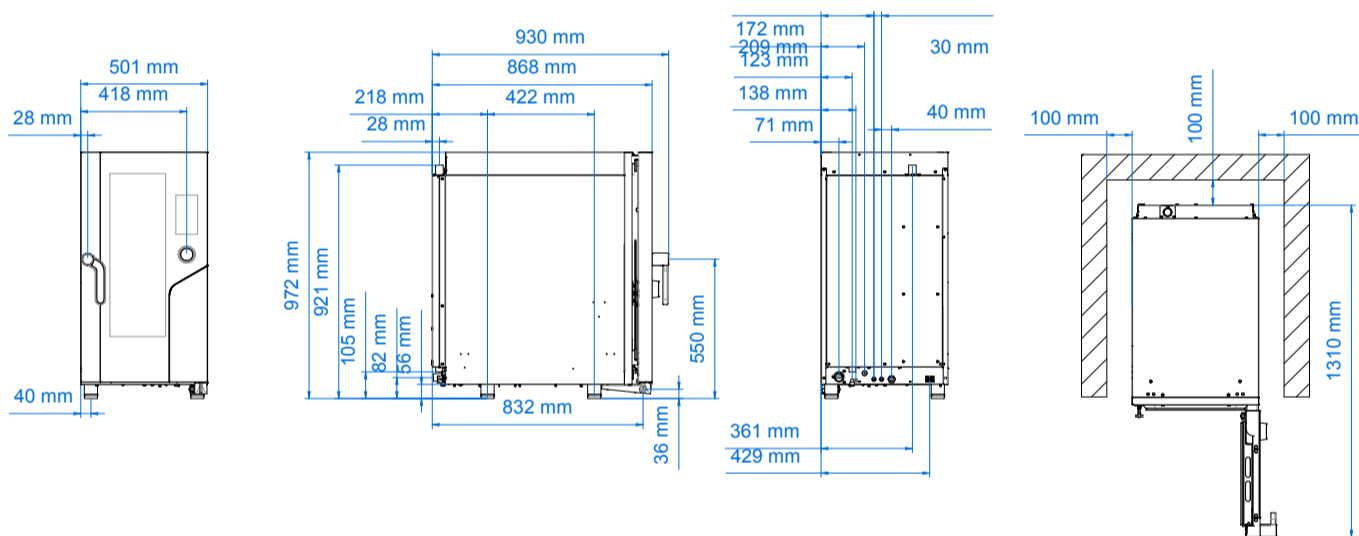

Dimensioni

Dimensioni (LxPxH mm)	500 x 930 x 970
Peso (kg)	100
Passo guide (mm)	68

Caratteristiche elettriche

Potenza elettrica (kW)	15,4
Frequenza (Hz)	50/60
Voltaggio (V)	AC 380/400 3N
N° motori	2 bidirezionali
Generatore di vapore (kW)	/
Protezione acqua	IPX5

Caratteristiche funzionali

Alimentazione	Elettrico
Capacità	N° 10 teglie/griglie 1/1 GN
Cottura	Semistatica + ventilata
Vapore	Diretta con regolazione automatica attraverso selettore touch screen (10 steps)
Camera di cottura	Acciaio AISI 304
Temperatura	30 - 270 °C
Controllo temperatura	Sonda digitale
Pannello comandi	Touch screen
N° programmi	500
Fasi programmabili	10
Temperatura preimpostata	180 °C
Preriscaldamento	Disponibile
Porta	Apertura laterale dx Ventilata Vetro ispezionabile
Sovvrapponibile	Si
Piedini	Regolabili

Dotazione di serie

Imballo cartone+pallet (LxPxH mm)	570 x 980 x 1140 mm
Supporti laterali	1 dx + 1 sx
Cavo	Trifase+neutro [5G 6]-L=1600 mm
Presenza USB	
Presenza sonda al cuore multipunto cod. CHSC3P	
Predisposizione presa sonda al cuore "sottovuoto" cod. CHSC-SV	
Lavaggio automatico integrato	
Vaschetta raccogli condensa con scarico su porta	
Cerniera con bloccoporta per aperture regolate a 60°, 90°, 120°, 180°	

Plus

Sistema carter d'aria brevettato Airflowlogic™	
Sistema vapore diretto brevettato Humilogic™	
Sistema essiccazione in camera cottura brevettato Drylogic™	
Su richiesta in fase d'ordine	Voltaggio (V) : AC 220/230 3 Porta apertura laterale sx
Software per gestione dell'umidità	
Sistema comunicazione Wi-Fi	
Manopola selezione rapida touch screen	
Accensione forno programmabile	
N° 40 ricette memorizzate	
Pannello comandi in 40 lingue	arabo, armeno, azeri, bahasa (indonesia), bahasa (malesia), bosniaco, bulgaro, ceco, cinese, sud coreano, croato, danese, filippino, finlandese, francese, georgiano, giapponese, greco, inglese, islandese, kazako, lituano, norvegese, olandese, persiano (iran), polacco, portoghese, rumeno, russo, serbo, sloveno, spagnolo, svedese, tedesco, thailandese, turco, ucraino, ungherese, vietnamita
Sistema per HACCP	
Cerniere porta regolabili	